

# GUK

PLIEUSES PROFESSIONNELLES

Plieuse à poches FA 50/... HT  
FA 54/... HT  
FA 74/... HT



## Plieuse à poches, autonome et indépendante

**FA 50/... HT**

**FA 54/... HT**

**FA 74/... HT**

Plieuse avec table d'alignement mobile et réglable en hauteur. Pour mise en oeuvre avec découpeuse en continu, encarteuses-piqueuses, assembleuses et machines externes. Disponible avec 2, 4, 6 et 8 poches.

### Fonctionnement

La plieuse dispose de sa propre commande ainsi que d'un bâti actionné par hydraulique et réglable en hauteur. La hauteur d'entrée peut donc être adaptée à toutes les machines en amont telles que encarteuses-piqueuses, coupeuses en continu, unités de pliage de toute marque, etc. Le bâti à réglage par hydraulique peut être soulevé et abaissé avec un minimum d'effort grâce à un levier à pied.

### Caractéristiques techniques

Plieuse de technologie de pointe.

Entraînement synchrone silencieux à roues dentées en acier trempé meulées et à denture hélicoïdale.

Cylindres de pliage combinés avec rondelles caoutchouc décalées et échangeables.

Commande propre par moteur triphasé et convertisseur de fréquence.

Sélecteur pour commande manuelle et mode automatique.

Entrées et guides de poches résistants à l'usure par anodisation dure.

Arbres porte-lame enfichables.

Automatisme de réglage par bandes de papier.

Poches de pliage combinées avec aiguillages de renvoi de feuille intégrés et comparateurs.

Disponible avec règle à gauche ou à droite.

## Données techniques

FA 50 :

Largeur d'entrée : max 50 cm min. 10,5 cm

Longueur d'entrée : max. 70 cm min. 13,5 cm

FA 54 :

Largeur d'entrée : max 54 cm min. 15 cm

Longueur d'entrée : max. 80 cm min. 21 cm

FA 74 :

Largeur d'entrée : max 74 cm min. 15 cm

Hauteur d'entrée : max. 98 cm min. 67 cm

Diamètre des cylindres : 42 mm

Arbre porte-lame de diamètre de 40 mm

Plus petit pli : 45 mm

Grammage du papier : de 40 à 300 g/m<sup>2</sup>

Rendement : max. 30-200 m/min, à réglage progressif

Consommation d'énergie : 1,5 kw

Poids net : 551 kg

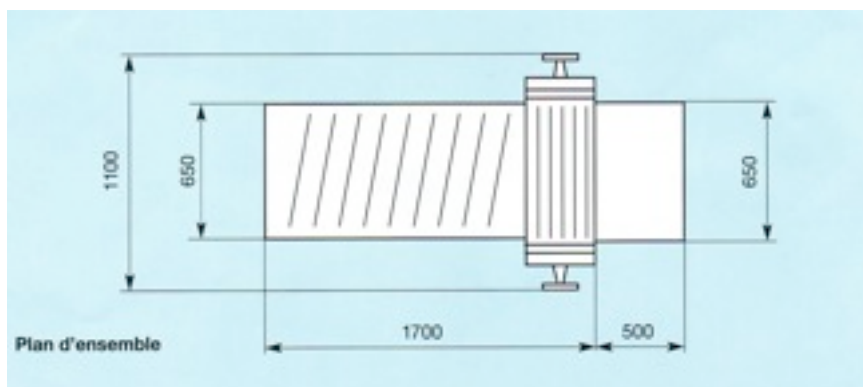

## NOUVEAUTÉS

- ! **Nouveaux cylindres inclinés de la table de rectification de plus gros diamètre (40 mm) pour minimiser les effets des courbures du papier en fin de bobine.**
- ! **Double système d'entraînement des cylindres inclinés de la table de rectification pour optimiser la fluidité du transport de papier même à très grande vitesse (massicot rotatif coupe ciseaux)**

Photo non contractuelle, sous réserve de modification - Tous droits réservés GUK et Couvertec France  
 Cette documentation fait l'objet d'une protection du droit d'auteur. Sans notre autorisation écrite préalable, elle ne doit ni être modifiée ou dupliquée, ni transmise à des tiers, ni utilisée contrairement à nos intérêts légaux.  
 Copyright by GUK - Griesser & Kunzmann  
 Copyright by Couvertec France.

Couvertec France. [www.couvertec.fr](http://www.couvertec.fr)  
[contact@couvertec.fr](mailto:contact@couvertec.fr)

Couvertec France  
 97 route d'Argenteuil  
 95240 Cormeilles en Parisis  
 Téléphone : 01 39 78 02 00  
 Télécopie : 01 39 78 64 00  
 Tél SAV : 01 39 78 16 00